 <b>Fakultas Ilmu Sosial dan Ilmu Politik</b> <b>UNIVERSITAS SRIWIJAYA</b> Gedung Fakultas Ilmu Sosial dan Ilmu Politik Jalan Raya Palembang - Prabumulih Km. 32 Indralaya, Ogan Ilir 30662 Sumatera Selatan. Telepon: +62 711 580572. Faksimil: +62 711 580572	<b>KODE</b>	
	9.2 EVALUASI AKHIR KEGIATAN	
DOKUMEN STANDAR	PROSEDUR OPERASIONAL STANDAR (POS)	TANGGAL DIKELUARKAN
JUDUL	EVALUASI AKHIR KEGIATAN	
AREA	PENILAIAN PENDIDIKAN	
BAGIAN	AKADEMIK	

## PROSEDUR OPERASIONAL STANDAR PENILAIAN HASIL BELAJAR MAHASISWA



Disiapkan oleh,	Diperiksa oleh,	Disahkan oleh,
Prof. Dr. Alfitri, M. Si	Dr. Azhar, S.H., M.Sc., LL.M	Prof. Dr. Kgs. Muhammad Sobri, M.Si
Ketua Tim Standar Identitas	Ketua Tim Penyusun	Ketua Penjaminan Mutu

 <b>Fakultas Ilmu Sosial dan Ilmu Politik</b> <b>UNIVERSITAS SRIWIJAYA</b> Gedung Fakultas Ilmu Sosial dan Ilmu Politik Jalan Raya Palembang - Prabumulih Km. 32 Indralaya, Ogan Ilir 30662 Sumatera Selatan. Telepon: +62 711 580572. Faksimil: +62 711 580572	<b>KODE</b>		
	9.2 EVALUASI AKHIR KEGIATAN		
DOKUMEN STANDAR	PROSEDUR OPERASIONAL STANDAR (POS)	TANGGAL DIKELUARKAN	
JUDUL	<b>EVALUASI AKHIR KEGIATAN</b>		
AREA	PENILAIAN PENDIDIKAN		
BAGIAN	<b>AKADEMIK</b>		

## 1. TUJUAN

Tujuan POS Evaluasi akhir kegiatan akademik adalah prosedur menetapkan kelulusan mahasiswa.

## 2. RUANG LINGKUP

Ujian akhir mahasiswa

- a. Mengulang Ujian

## 3. DEFINISI

Evaluasi akhir kegiatan akademik adalah evaluasi penetapan kelulusan mahasiswa berupa ujian akhir (S0, S1, S2, S3)

## 4. PERINGATAN

Jika SOP ini tidak dilaksanakan mahasiswa tidak bisa melaksanakan yudisium karena belum dinyatakan lulus ujian akhir

## 5. REFERENSI

Buku Pedoman Akademik dan Kemahasiswaan Universitas Sriwijaya yang dikeluarkan setiap tahun

## 6. PIHAK YANG TERLIBAT

Mahasiswa, dosen pembimbing akademik dan skripsi, Dosen Penguji, ketua jurusan/program studi, dekan, direktur pascasarjana, staf administrasi program studi/jurusan, tata usaha fakultas bagian sub akademik

## 7. KELEMBAGAAN

Program studi/Jurusan dan Fakultas./Pascasarjana

## 8. PROSEDUR



 <b>Fakultas Ilmu Sosial dan Ilmu Politik</b> <b>UNIVERSITAS SRIWIJAYA</b> Gedung Fakultas Ilmu Sosial dan Ilmu Politik Jalan Raya Palembang - Prabumulih Km. 32 Indralaya, Ogan Ilir 30662 Sumatera Selatan. Telepon: +62 711 580572. Faksimil: +62 711 580572	<b>KODE</b>	
	9.2 EVALUASI AKHIR KEGIATAN	
DOKUMEN STANDAR	PROSEDUR OPERASIONAL STANDAR (POS)	TANGGAL DIKELUARKAN
JUDUL	<b>EVALUASI AKHIR KEGIATAN</b>	
AREA	PENILAIAN PENDIDIKAN	
BAGIAN	<b>AKADEMIK</b>	

Prosedur pelaksanaan ujian akhir untuk S0, S1, S2 dan S3::

1. Program studi/jurusan dan fakultas menunjukan staf atau sub bagian akademik atau sub bagian pendidikan yang bertanggung jawab terhadap kegiatan ujian akhir
2. mahasiswa berkonsultasi dengan pembimbing akademik tentang kecukupan nilai (SKS dan toefl) untuk mengikuti ujian akhir
3. Mahasiswa melengkapi syarat-syarat untuk melaksanakan ujian akhir
4. Mahasiswa yang akan melaksanakan ujian akhir harus mendapatkan persetujuan dari pembimbing secara tertulis
5. Mahasiswa mendapat persetujuan kesediaan dari dosen penguji
6. Mahasiswa mendaftar diri ke sub bagian akademik atau sub bagian pendidikan 2 minggu sebelum pelaksanaan ujian dengan membawa persyaratan lengkap
7. Waktu dan tempat ditentukan oleh sub bagian akademik atau sub bagian pendidikan sesuai dengan usulan pembimbing dan penguji
8. Sub bagian akademik atau sub bagian pendidikan membuat surat usulan ke dekanat untuk penerbitan Surat Keputusan
9. Dekan atau direktur pascasarjana menerbitkan surat keputusan penguji ujian akhir berdasarkan usulan dari program studi/jurusan/sub bagian akademik atau sub bagian pendidikan
10. Mahasiswa mendistribusikan draf ujian akhir 1 (satu) minggu sebelum pelaksanaan ujian.
11. Mahasiswa dan penguji berdasarkan surat keputusan dekanat wajib hadir pada waktu pelaksanaan ujian akhir
12. Jika salah satu penguji berhalangan hadir maka pelaksanaan ujian akhir di jadwal ulang kembali.
13. Mahasiswa dinyatakan lulus ujian berdasarkan nilai yang dikeluarkan oleh tim penguji minimal nilai C
14. Jika tim penguii mengeluarkan nilai D maka mahasiswa wajib mengulang

 <b>Fakultas Ilmu Sosial dan Ilmu Politik</b> <b>UNIVERSITAS SRIWIJAYA</b> Gedung Fakultas Ilmu Sosial dan Ilmu Politik Jalan Raya Palembang - Prabumulih Km. 32 Indralaya, Ogan Ilir 30662 Sumatera Selatan. Telepon: +62 711 580572. Faksimil: +62 711 580572	<b>KODE</b>		
	9.2 EVALUASI AKHIR KEGIATAN		
DOKUMEN STANDAR	PROSEDUR OPERASIONAL STANDAR (POS)	TANGGAL DIKELUARKAN	
JUDUL	<b>EVALUASI AKHIR KEGIATAN</b>		
AREA	PENILAIAN PENDIDIKAN		
BAGIAN	<b>AKADEMIK</b>		

pelaksanakan ujian akhir

15. tim penguji dan mahasiswa menyepakati jadwal pengulangan ujian akhir.
16. Mahasiswa mendapatkan kesempatan untuk pengulangan ujian akhir sebanyak 2 kali
17. jika dinyatakan lulus mahasiswa wajib memperbaiki draf dan form perbaikan ujian akhir dengan batas waktu yang disepakati dengan tim penguji
18. jika mahasiswa melewati waktu yang disepakati maka mahasiswa wajib mengisi form perpanjangan perbaikan skripsi. Dan hanya berlaku satu kali
19. mahasiswa wajib mengulang ujian akhir jika melewati waktu perpanjangan
20. mahasiswa S3 mengikuti ujian akhir melalui dua tahap yaitu sidang tertutup dan terbuka.
21. sidang tertutup persyaratannya mengikuti butir 2 -19, pada akhir ujian tim penguji menetapkan jadwal dan tempat serta menguji luar komis (pakar kelilmuan) untuk sidang terbuka
22. Pada sidang terbuka mahasiswa melengkapi butir 6 dan 7. Selanjutan staf akademik membuat surat undangan penguji luar komisi yang ditanda tangain oleh dekan/rerektur pascasarjana

## 9. BAGAN ALUR PROSEDUR

## 10. LAMPIRAN



- formulir kesediaan penguji
- formulir perpanjangan perbaikan skripsi
- surat undangan penguji

 <b>Fakultas Ilmu Sosial dan Ilmu Politik</b> <b>UNIVERSITAS SRIWIJAYA</b> Gedung Fakultas Ilmu Sosial dan Ilmu Politik Jalan Raya Palembang - Prabumulih Km. 32 Indralaya, Ogan Ilir 30662 Sumatera Selatan. Telepon: +62 711 580572. Faksimil: +62 711 580572	<b>KODE</b>	
	9.2 EVALUASI AKHIR KEGIATAN	
DOKUMEN STANDAR	PROSEDUR OPERASIONAL STANDAR (POS)	TANGGAL DIKELUARKAN
JUDUL	EVALUASI AKHIR KEGIATAN	
AREA	PENILAIAN PENDIDIKAN	
BAGIAN	AKADEMIK	

Kegiatan	Unit						Dokumen/ Output	Waktu
	Jurusan/ Program Studi / Sub Bagian Pendidikan/ sub bagian akademik	MHS	PA	Pembimbing	penguji	Dekan/direktur pascasarjana		
Program studi/jurusan dan fakultas menunjukan staf atau sub bagian akademik atau sub bagian pendidikan yang bertanggung jawab terhadap kegiatan ujian akhir	1						Surat Tugas	1 hari
Mahasiswa konsultasi dengan dosen PA tentang kecukupan nilai (SKS dan toefl) untuk mengikuti ujian akhir		2	2				KHS, nilai toefl dan kartu PA	2 jam
Mahasiswa harus mendapatkan persetujuan dari pembimbing secara tertulis dan penguji				3	3		Formulir persetujuan sidang	3 hari

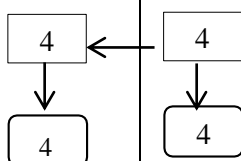
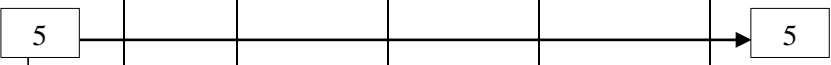
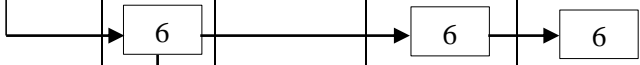

 <b>Fakultas Ilmu Sosial dan Ilmu Politik</b> <b>UNIVERSITAS SRIWIJAYA</b> Gedung Fakultas Ilmu Sosial dan Ilmu Politik Jalan Raya Palembang - Prabumulih Km. 32 Indralaya, Ogan Ilir 30662 Sumatera Selatan. Telepon: +62 711 580572. Faksimil: +62 711 580572	<b>KODE</b>	
	9.2 EVALUASI AKHIR KEGIATAN	
<b>DOKUMEN STANDAR</b>	<b>PROSEDUR OPERASIONAL STANDAR (POS)</b>	<b>TANGGAL DIKELUARKAN</b>
<b>JUDUL</b>	<b>EVALUASI AKHIR KEGIATAN</b>	
<b>AREA</b>	PENILAIAN PENDIDIKAN	
<b>BAGIAN</b>	<b>AKADEMIK</b>	

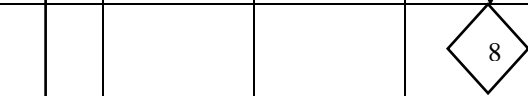
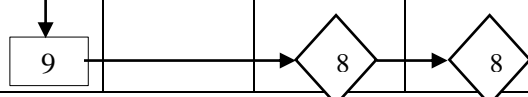
Mahasiswa mendaftar diri ke sub bagian akademik atau ub bagian pendidikan 2 minggu sebelum pelaksanaan ujian dengan membawa persyaratan lengkap					Peryaratan sidang	1 hari
Dekan atau direktur pascasarjana menerbitkan surat keputusan penguji ujian akhir berdasarkan usulan dari program studi/jurusan/sub bagian akademik atau sub bagian pendidikan					Surat keputusan	1 minggu
Mahasiswa mendistribusikan draf ujian akhir 1 minggu sebelum pelaksanaan ujian.					Draf skripsi	3 hari
Pelaksanaan ujian					Berita acara dan berkas ujian	1 hari
Kelulusan					penilaian	1 hari
mahasiswa wajib memperbaiki draf dan form perbaikan ujaian akhir dengan batas waktu yang disepakati dengan tim penguji					Draf skripsi	