



| | | |
|--|------------------------------------|---------------------|
|  Fakultas Ilmu Sosial dan Ilmu Politik UNIVERSITAS SRIWIJAYA Gedung Fakultas Ilmu Sosial dan Ilmu Politik Jalan Raya Palembang - Prabumulih Km. 32 Indralaya, Ogan Ilir 30662 Sumatera Selatan. Telepon: +62 711 580572. Faksimil: +62 711 580572 | KODE | |
| | 3.8 KULIAH KERJA NYATA | |
| DOKUMEN STANDAR | PROSEDUR OPERASIONAL STANDAR (POS) | TANGGAL DIKELUARKAN |
| JUDUL | KULIAH KERJA NYATA | |
| AREA | PROSES PEMBELAJARAN | |
| BAGIAN | AKADEMIK | |

PROSEDUR OPERASIONAL STANDAR KULIAH KERJA NYATA



| Disiapkan oleh, | Diperiksa oleh, | Disahkan oleh, |
|-----------------------------|------------------------------|-------------------------------------|
| Prof. Dr. Alfitri, M. Si | Dr. Azhar, S.H., M.Sc., LL.M | Prof. Dr. Kgs. Muhammad Sobri, M.Si |
| Ketua Tim Standar Identitas | Ketua Tim Penyusun | Ketua Penjaminan Mutu |

| | | |
|--|------------------------------------|---------------------|
|  Fakultas Ilmu Sosial dan Ilmu Politik UNIVERSITAS SRIWIJAYA Gedung Fakultas Ilmu Sosial dan Ilmu Politik Jalan Raya Palembang - Prabumulih Km. 32 Indralaya, Ogan Ilir 30662 Sumatera Selatan. Telepon: +62 711 580572. Faksimil: +62 711 580572 | KODE | |
| | 3.8 KULIAH KERJA NYATA | |
| DOKUMEN STANDAR | PROSEDUR OPERASIONAL STANDAR (POS) | TANGGAL DIKELUARKAN |
| JUDUL | KULIAH KERJA NYATA | |
| AREA | PROSES PEMBELAJARAN | |
| BAGIAN | AKADEMIK | |

1. TUJUAN

- 1) POS ini ditujukan untuk menjelaskan tentang tata cara mahasiswa mengikuti **Kuliah Kerja Nyata** yang merupakan mata kuliah wajib alternatif bagi mahasiswa jika tidak mengikuti kuliah kerja praktik (KKA/KKS/KKK/KKHI di perkantoran/masyarakat yang diselenggarakan tiap jurusan di FISIP Unsri) yang dikoordinir dan selenggarakan tingkat universitas sebelum mereka melakukan tugas akhir.
- 2) Menginformasikan kepada mahasiswa tentang persyaratan dan prosedur bagi mahasiswa yang ingin mengaplikasikan teori yang telah mereka ampu selama kuliah teoretis di kelas ke dalam kehidupan masyarakat dalam ikut memberdayakan mereka demi pembangunan daerah di wilayah tertentu yang telah disepakati oleh pemerintah setempat dengan pihak universitas yang diwakili oleh LPPM.
- 3) Untuk meningkatkan efisiensi dan efektivitas pelayanan serta proses pendaftaran KKN bagi mahasiswa Fakultas Ilmu Sosial dan Ilmu Politik Universitas Sriwijaya

2. RUANG LINGKUP

POS ini menjelaskan tentang persyaratan, tugas dan fungsi jurusan dan bagian akademik, hak dan kewajiban mahasiswa serta prosedur apabila mahasiswa bermaksud mengikuti KKN. POS sejalan dengan tujuan Unsri menghasilkan lulusan yang berkualitas dan profesional dengan masa studi tepat waktu. Oleh sebab itu, diperlukan POS yang menjelaskan bahwa KKN menjadi hak mahasiswa dan kewajiban jurusan, bidang akademik serta fakultas untuk memfasilitasinya, melalui kolaborasi dengan LPPM Unsri sebagai pihak yang mempunyai mandat dari pihak universitas untuk menyelenggarakannya, setelah membuat kesepakatan dengan pemerintahan di wilayah Provinsi Sumatera Selatan dan atau Provinsi di luar Sumatera Selatan.

3. DEFINISI

| | | |
|--|------------------------------------|---------------------|
|  Fakultas Ilmu Sosial dan Ilmu Politik UNIVERSITAS SRIWIJAYA Gedung Fakultas Ilmu Sosial dan Ilmu Politik Jalan Raya Palembang - Prabumulih Km. 32 Indralaya, Ogan Ilir 30662 Sumatera Selatan. Telepon: +62 711 580572. Faksimil: +62 711 580572 | KODE | |
| | 3.8 KULIAH KERJA NYATA | |
| DOKUMEN STANDAR | PROSEDUR OPERASIONAL STANDAR (POS) | TANGGAL DIKELUARKAN |
| JUDUL | KULIAH KERJA NYATA | |
| AREA | PROSES PEMBELAJARAN | |
| BAGIAN | AKADEMIK | |

1. KKN merupakan singkatan dari Kuliah Kerja Nyata adalah mata kuliah berbobot 4 SKS yang menjadi sarana penerapan ilmu pengetahuan mahasiswa selama kuliah secara teoretis di dalam kelas guna memupuk keprofesionalan dan kompetensi mereka dalam bidang kajian ilmu yang mereka miliki dan kuasai.
2. KKN sebagai suatu bentuk pengalaman pengabdian mahasiswa kepada masyarakat secara terpadu dalam kurun waktu yang ekuivalen dengan besaran SKS tersebut.
3. KKN bagi mahasiswa bertujuan agar mahasiswa memperoleh pengalaman dengan terlibat langsung di masyarakat dalam menemukan, merumuskan, memecahkan permasalahan yang dimiliki masyarakat tertentu secara efektif, efisien dan memberdayakan, dengan mengimplementasikan IPTEKS dan keterampilan yang mereka miliki.
4. Dampak yang diharapkan dari kegiatan perkuliahan lapangan KKN adalah memberikan pengalaman kepada mahasiswa yang akan membentuk dan menumbuhkan sikap dan kepribadian yang berintegritas, berjiwa pemimpin dan professional.
5. KKN diselenggarakan dalam periode tertentu yang ditetapkan pihak universitas. Untuk yang regular terdapat 3 periode, yaitu a) Februari—Maret; b) Maret—April; c) Mei—Juni, dengan pendaftaran dimulai seminggu sebelum tanggal penyelenggaraan.

4. PERINGATAN

- a. Jika ketentuan dalam POS ini tidak dilaksanakan maka dapat menghambat proses penyelenggaraan perkuliahan semester antara.
- b. Mahasiswa yang diperbolehkan mengikuti KKN adalah mahasiswa yang telah menempuh perkuliahan di FISIP minimal 120 sks.

| | | |
|--|------------------------------------|---------------------|
|  Fakultas Ilmu Sosial dan Ilmu Politik UNIVERSITAS SRIWIJAYA Gedung Fakultas Ilmu Sosial dan Ilmu Politik Jalan Raya Palembang - Prabumulih Km. 32 Indralaya, Ogan Ilir 30662 Sumatera Selatan. Telepon: +62 711 580572. Faksimil: +62 711 580572 | KODE | |
| | 3.8 KULIAH KERJA NYATA | |
| DOKUMEN STANDAR | PROSEDUR OPERASIONAL STANDAR (POS) | TANGGAL DIKELUARKAN |
| JUDUL | KULIAH KERJA NYATA | |
| AREA | PROSES PEMBELAJARAN | |
| BAGIAN | AKADEMIK | |

5. REFERENSI

Peraturan No. 07/UN9.3.2/KM/2016 tentang pengumuman pelaksanaan Kuliah Kerja nyata (KKN) Universitas Sriwijaya.

6. PIHAK YANG TERLIBAT

1. Universitas Sriwijaya
2. LPPM Unsri
3. Dekan/WD I
4. Jurusan
5. Bagian Akademik

7. KELEMBAGAAN

- a. Pemerintah daerah lokasi KKN
- b. LPPM Unsri
- c. FISIP
- d. Jurusan

8. PROSEDUR



- 1) Pengumuman dari LPPM Unsri per periode.
- 2) Wakil Dekan I mengarahkan sub bagian akademik untuk menginformasikan kepada jurusan mengenai masa pendaftaran dan pelaksanaan KKN sebagaimana informasi/pengumuman dari LPPM Unsri.
- 3) Sub bagian akademik menyampaikan informasi KKN ke jurusan.
- 4) Jurusan menyampaikan informasi KKN ke mahasiswa, setelah mendapatkan data dari bagian akademik tentang mahasiswa yang telah mengikuti mata kuliah di FISIP minimal 120 SKS berupa daftar di tiap periode pendaftaran;

| | | | |
|---|--|----------------------------|--|
|  | Fakultas Ilmu Sosial dan Ilmu Politik UNIVERSITAS SRIWIJAYA Gedung Fakultas Ilmu Sosial dan Ilmu Politik Jalan Raya Palembang - Prabumulih Km. 32 Indralaya, Ogan Ilir 30662 Sumatera Selatan. Telepon: +62 711 580572. Faksimil: +62 711 580572 | KODE | |
| | | 3.8 KULIAH KERJA NYATA | |
| DOKUMEN STANDAR | PROSEDUR OPERASIONAL STANDAR (POS) | TANGGAL DIKELUARKAN | |
| JUDUL | KULIAH KERJA NYATA | | |
| AREA | PROSES PEMBELAJARAN | | |
| BAGIAN | AKADEMIK | | |





- 5) Formulir dan kelengkapan pendaftaran dapat diperoleh secara online. Mahasiswa yang boleh mengikuti KKN mendaftar KKN di LPM Unsri dengan melengkapi syarat-syarat yang di tentukan antara lain :
 - a) Foto copy ijazah terakhir, 1 lembar.
 - b) Pas foto berwarna memakai jaket almamater ukuran 3 x 4 cm, 2 lembar.
 - c) Map folio kertas sesuai dengan warna bendera fakultas, 1 buah.
 - d) Foto copy KHS semester terakhir, 1 lembar.
 - e) Foto copy polis asuransi (bagi yang memiliki). Bagi yang belum memiliki dapat membuat secara kolektif dengan membayar biaya sebesar RP 20.000,- (dua puluh ribu rupiah)
 - f) Surat keterangan sehat dari Klinik Unsri (bagi peserta KKN yang berlokasi di luar provinsi Sumatera Selatan).
- 6) Mahasiswa meminta persetujuan ketua jurusan formulir pendaftaran dan verifikasi kelengkapan persyaratan sebelum dikumpulkan ke LPPM. Selanjutnya, pembagian lokasi
- 7) Kuliah Pembekalan
- 8) Mahasiswa melaksanakan KKN.
- 9) Mahasiswa menyerahkan nilai KKN ke Jurusan setelah selesai mengikuti KKN
- 10) Ketua Jurusan mengisi nilai KKN dalam KHS mahasiswa yang bersangkutan.

9. BAGAN ALUR PROSEDUR

| | | |
|--|------------------------------------|---------------------|
|  Fakultas Ilmu Sosial dan Ilmu Politik UNIVERSITAS SRIWIJAYA Gedung Fakultas Ilmu Sosial dan Ilmu Politik Jalan Raya Palembang - Prabumulih Km. 32 Indralaya, Ogan Ilir 30662 Sumatera Selatan. Telepon: +62 711 580572. Faksimil: +62 711 580572 | KODE | |
| | 3.8 KULIAH KERJA NYATA | |
| DOKUMEN STANDAR | PROSEDUR OPERASIONAL STANDAR (POS) | TANGGAL DIKELUARKAN |
| JUDUL | KULIAH KERJA NYATA | |
| AREA | PROSES PEMBELAJARAN | |
| BAGIAN | AKADEMIK | |

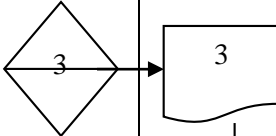
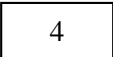
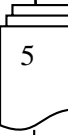
| NO | Aktivitas | Pelaksana | | | | | | Mutu Baku | | | Keterangan |
|-----|--|-----------|--|---------------|--------|------|---|-------------------------|-------|-----------|------------|
| | | Mahasiswa | Petugas Akademik | Ketua Jurusan | Klinik | WD I | LPM | Kelengkapan | Waktu | Output | |
| 01. | Pengumuman pendaftaran dan pelaksanaan KKN di Periode penyelenggaraan KKN Unsri (LPPM) | | | | | |  | Pengumuman | 15'' | Informasi | |
| 02. | WD I mengarahkan sub bagian akademik untuk menginformasikan kepada jurusan ttg masa pendaftaran dan pelaksanaan KKN dan menyiapkan daftar mhs yg sudah memenuhi <120 sks | |  | | | | | Pengumuman dan perintah | 15'' | Informasi | |

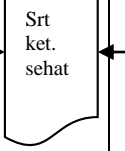
| | | |
|--|------------------------------------|---------------------|
|  Fakultas Ilmu Sosial dan Ilmu Politik UNIVERSITAS SRIWIJAYA Gedung Fakultas Ilmu Sosial dan Ilmu Politik Jalan Raya Palembang - Prabumulih Km. 32 Indralaya, Ogan Ilir 30662 Sumatera Selatan. Telepon: +62 711 580572. Faksimil: +62 711 580572 | KODE | |
| | 3.8 KULIAH KERJA NYATA | |
| DOKUMEN STANDAR | PROSEDUR OPERASIONAL STANDAR (POS) | TANGGAL DIKELUARKAN |
| JUDUL | KULIAH KERJA NYATA | |
| AREA | PROSES PEMBELAJARAN | |
| BAGIAN | AKADEMIK | |

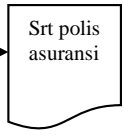
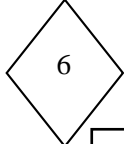
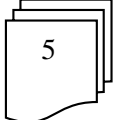
| | | | | | | | | | | |
|-----|--|--|--|--|--|---|---|-------------------------|----------------------|--|
| 03. | Sub bagian akademik menyampaikan informasi dan daftar nama mhs yg layak ikut KKN setelah disortir dan divalidasi, ke jurusan. | |  | | | | Daftar mhs yang layak ikut KKN | 20'' | Dokumen | |
| 04. | Pendaftaran via Online di webside www.akademik.unsri.ac.id/lpm/ |  | | | | | Biodata diri | ±20'' | Printout form online | |
| 05. | Formulir dan kelengkapan pendaftaran dapat diperoleh secara online. |  |  |  |  |  |  | Kelengkapan Persyaratan | ± 2 hari | Formulir yg diisi dilengkapi persyaratan n |
| 06 | Mahasiswa meminta persetujuan ketua jurusan formulir pendaftaran dan verifikasi kelengkapan persyaratan sebelum dikumpulkan ke LPPM. Selanjutnya, pembagian lokasi | | |  | | |  | | | |



| | | |
|--|------------------------------------|---------------------|
|  Fakultas Ilmu Sosial dan Ilmu Politik UNIVERSITAS SRIWIJAYA Gedung Fakultas Ilmu Sosial dan Ilmu Politik Jalan Raya Palembang - Prabumulih Km. 32 Indralaya, Ogan Ilir 30662 Sumatera Selatan. Telepon: +62 711 580572. Faksimil: +62 711 580572 | KODE | |
| | 3.8 KULIAH KERJA NYATA | |
| DOKUMEN STANDAR | PROSEDUR OPERASIONAL STANDAR (POS) | TANGGAL DIKELUARKAN |
| JUDUL | KULIAH KERJA NYATA | |
| AREA | PROSES PEMBELAJARAN | |
| BAGIAN | AKADEMIK | |

| | | | | | | | | | | | |
|----|--|---|--|---|--|--|--|--|-----------|--|--|
| 06 | Mahasiswa mengikuti pembekalan KKN | 6 | | | | | | | ± 2 hari | | |
| 07 | Mahasiswa KKN | 7 | | | | | | | ± 1 bulan | | |
| 08 | Mahasiswa mendapat nilai dan piagam KKN, yg diinformasikan ke ketua jurusan. Jurusan menginput nilai KKN ke KHS mahasiswa ybs. | | | 8 | | | | | | | |